



**QOU1PL Series 1 Handle Padlock Attachment**  
**Aditamento de candado para palanca QOU1PL serie 1**  
**Accessoire de cadenas pour manette QOU1PL série 1**

Handle can be locked in OFF (O) or ON (I) position. If locked ON (I), attachment will not prevent circuit breaker from opening if tripped by circuit conditions.

La palanca se puede bloquear en la posición OFF (O) o ON (I). Si está bloqueada en ON (I), el aditamento no impedirá la apertura del interruptor automático en caso de dispararse debido a las condiciones del circuito.

La manette peut être verrouillée en position OFF (O) ou ON (I). Si elle est verrouillée en position ON (I), l'accessoire n'empêchera pas le disjoncteur de s'ouvrir s'il est déclenché par les conditions du circuit.

<b>⚠ DANGER</b>	<b>⚠ PELIGRO</b>	<b>⚠ DANGER</b>
<p><b>HAZARD OF ELECTRIC SHOCK, BURN, OR EXPLOSION</b></p> <ul style="list-style-type: none"> <li>• This equipment must be installed and serviced only by qualified electrical personnel.</li> <li>• Turn off all power supplying this equipment before working on or inside equipment.</li> <li>• Always use a properly rated voltage sensing device to confirm power is off.</li> <li>• Replace all devices, doors and covers before turning on power to this equipment.</li> </ul> <p><b>Failure to observe these instructions will result in death or serious injury.</b></p>	<p><b>PELIGRO DE DESCARGA ELECTRICA, QUEMADURAS O EXPLOSION</b></p> <ul style="list-style-type: none"> <li>• Solamente el personal de mantenimiento eléctrico especializado deberá instalar y prestar servicio de mantenimiento a este equipo.</li> <li>• Desenergice el equipo antes de realizar cualquier trabajo en él.</li> <li>• Siempre utilice un dispositivo detector de tensión adecuado para confirmar la desenergización del equipo.</li> <li>• Antes de energizar el equipo, vuelva a colocar todos los dispositivos, las puertas y los frentes.</li> </ul> <p><b>El incumplimiento de estas precauciones podrá causar la muerte o lesiones serias.</b></p>	<p><b>RISQUE D'ÉLECTROCUTION, DE BRÛLURES OU D'EXPLOSION</b></p> <ul style="list-style-type: none"> <li>• L'installation et l'entretien de cet appareil ne doivent être effectués que par du personnel qualifié.</li> <li>• Coupez l'alimentation de l'appareil avant d'y travailler.</li> <li>• Utilisez toujours un dispositif de détection de tension à valeur nominale appropriée pour s'assurer que l'alimentation est coupée.</li> <li>• Remplacez tous les dispositifs, les portes et les couvercles avant de mettre l'appareil sous tension.</li> </ul> <p><b>Si ces précautions ne sont pas respectées, cela entraînera la mort ou des blessures graves.</b></p>



## QOU1PL Handle Padlock Attachment

Aditamento de candado para palanca QOU1PL serie 1

Accessoire de cadenas pour manette QOU1PL série 1

48840-162-01

1/99

1. Turn off all power supplying this equipment before working on or inside equipment.
2. Remove trim from equipment, if installed.
3. Slide attachment (A) onto face of circuit breaker, hooking tab (B) into slot at OFF (O) end of circuit breaker.
4. Use screwdriver to bend tab (C) into slot at ON (I) end of circuit breaker.
5. Replace trim.
6. Move handle to desired position and attach padlock (D):

1. Desenergice el equipo antes de realizar cualquier trabajo en él.
2. Retire el marco del equipo, si está instalado.
3. Deslice el aditamento (A) sobre la parte frontal del interruptor automático, enganchando la lengüeta (B) en la ranura del extremo OFF (O) del interruptor.
4. Utilice un desarmador para doblar la lengüeta (C) dentro de la ranura del extremo ON (I) del interruptor automático.
5. Vuelva a colocar el marco.
6. Mueva la palanca a la posición deseada e instale el candado (D):

1. Couper l'alimentation de l'appareil avant d'y travailler.
2. Retirer la garniture de l'appareil, si elle est installée.
3. Faire glisser l'accessoire (A) sur la surface du disjoncteur, en accrochant la languette (B) dans la fente à l'extrémité OFF (O) du disjoncteur.
4. Courber la languette (C) avec un tournevis et l'introduire dans la fente à l'extrémité ON (I) du disjoncteur.
5. Remettre la garniture en place.
6. Amener la manette à la position désirée et attacher le cadenas (D) :

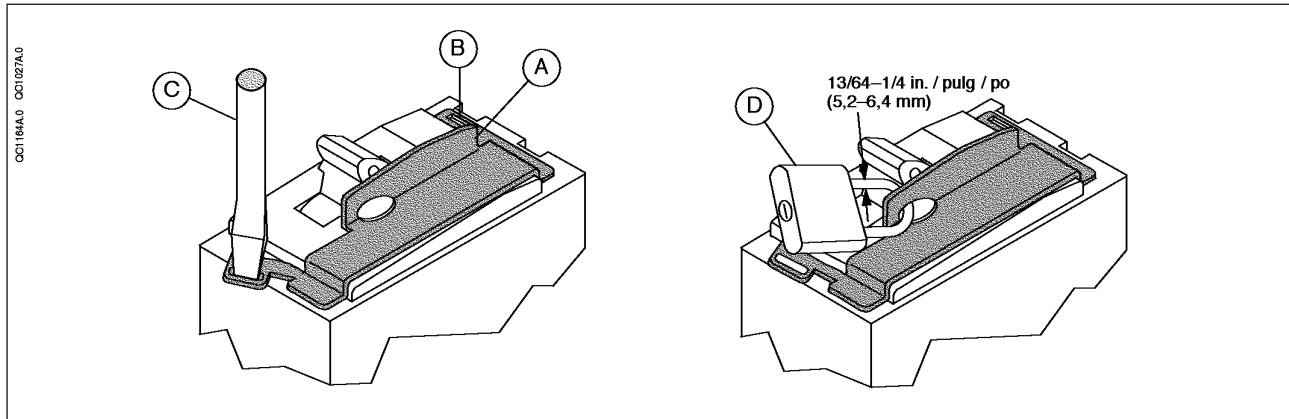

Square D and  are registered trademarks of Square D Company. All other trademarks are the intellectual property of their respective companies.

Electrical equipment should be serviced only by qualified electrical maintenance personnel. No responsibility is assumed by Square D for any consequences arising out of the use of this material.

Square D Company  
3700 Sixth St SW  
Cedar Rapids IA 52406  
319-365-4631  
[www.squared.com](http://www.squared.com)

Square D y  son marcas registradas de Square D Company. Todas las otras marcas comerciales son la propiedad intelectual de sus compañías respectivas.

Solamente el personal de mantenimiento eléctrico especializado deberá prestar servicios de mantenimiento al equipo eléctrico. La Compañía no asume responsabilidad alguna por las consecuencias emergentes de la utilización de este material.

Importado en México por:  
Schneider Electric México, S.A. de C.V.  
Calz. J. Rojo Gómez 1121  
Col. Gpe. del Moral 09300 México, D.F.  
Tel. 686-30-00

Square D et  sont des marques déposées de Square D Company. Toutes les autres marques commerciales sont la propriété intellectuelle de leurs sociétés respectives.

L'entretien du matériel électrique ne doit être effectué que par du personnel qualifié. La Société n'assume aucune responsabilité des conséquences éventuelles découlant de l'utilisation de ce matériel.

Schneider Canada Inc.  
19 Waterman Avenue, M4B 1 Y2  
Toronto, Ontario  
(416) 752-8020