

NF Panelboard 400 A Feed-Through Lug Kit

Installation onto an NF Panelboard



Kit de zapatas de paso de 400 A para tableros NF

Instalación en un tablero de alumbrado y distribución NF

Kit de cosses de traversée de 400 A pour panneau NF

Installation sur un panneau de distribution NF

Instruction Bulletin

Boletín de instrucciones

Directives d'utilisation

80043-758-02

Retain for Future Use. /

Conservar para uso futuro. /

À conserver pour usage ultérieur.

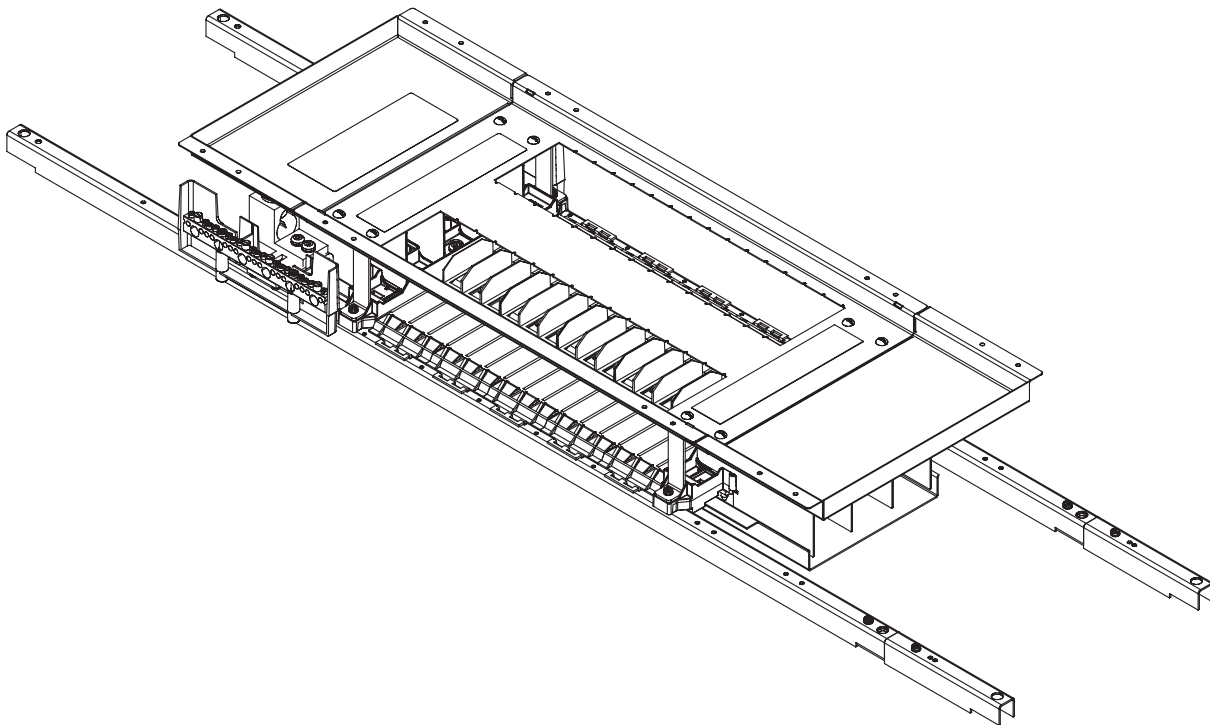

by Schneider Electric

Instruction Bulletin

NF Panelboard 400 A Feed-Through Lug Kit Installation onto an NF Panelboard Class 1670

Retain for future use.

Introduction

This bulletin contains instructions for installing Square D® brand 400 A feed-through lug kits onto a Square D brand NF panelboard manufactured by Schneider Electric.

Safety Precautions

⚠ DANGER

HAZARD OF ELECTRIC SHOCK, EXPLOSION, OR ARC FLASH

- Apply appropriate personal protective equipment (PPE) and follow safe electrical work practices. See NFPA 70E.
- This equipment must only be installed and serviced by qualified electrical personnel.
- Turn off all power supplying this equipment before working on or inside equipment.
- Always use a properly rated voltage sensing device to confirm power is off.
- Replace all devices, doors, and covers before turning on power to this equipment.

Failure to follow these instructions will result in death or serious injury.

Kit Contents

NF400FTL

- A. Neutral lug (1)
- B. Feed-through lugs (3)
- C. 10-32 x 5/16-inch tapping screws (4)
- D. 1/4-20 x 7/8-inch tapping screw (2)
- E. 1/4-20 x 1 1/8-inch tapping screws (6)
- F. 10-32 x 7/16-inch tapping screws (2)
- G. Barriers (4)
- H. Rail extensions (2)
- I. Rail splices (2)
- J. Cover extension (1)

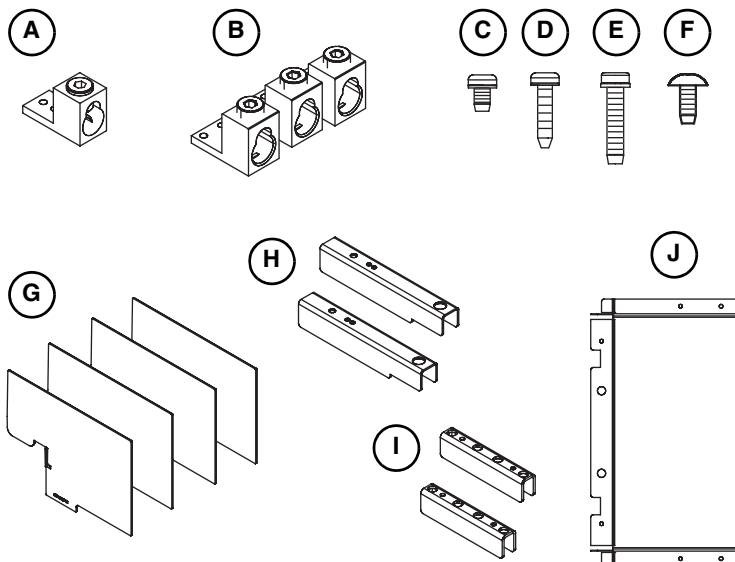

NOTE: Kit contents not shown to scale.

Tools Needed



- #2 Square-head Robertson driver
- Torque wrench with 3/8-inch Allen driver
- Torque wrench with 5/32-inch Allen driver

Installing the Feed-Through Lug Kit



Turn off all power supplying this equipment before working inside the panelboard; follow all lockout/tagout procedures.

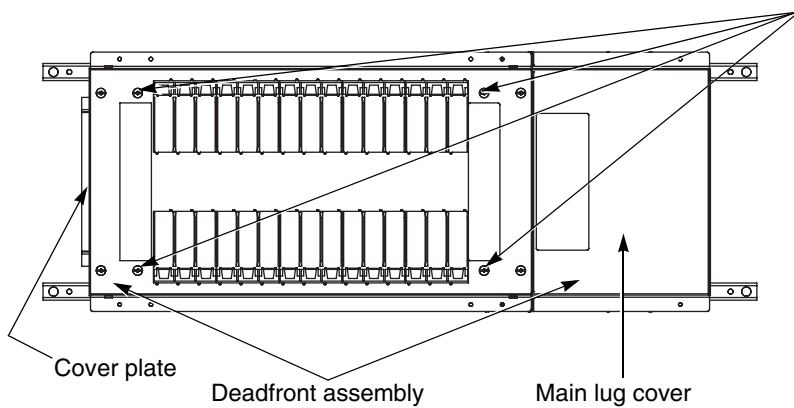

1 Remove the deadfront assembly. Retain the four screws for reuse.

2 Remove the cover plate opposite the mains end. Discard the screws and the cover plate.

3 Using the two 10-32 x 7/16-inch tapping screws in the kit, attach the cover extension supplied with the kit to the deadfront assembly, opposite the mains end, as shown in the graphic.

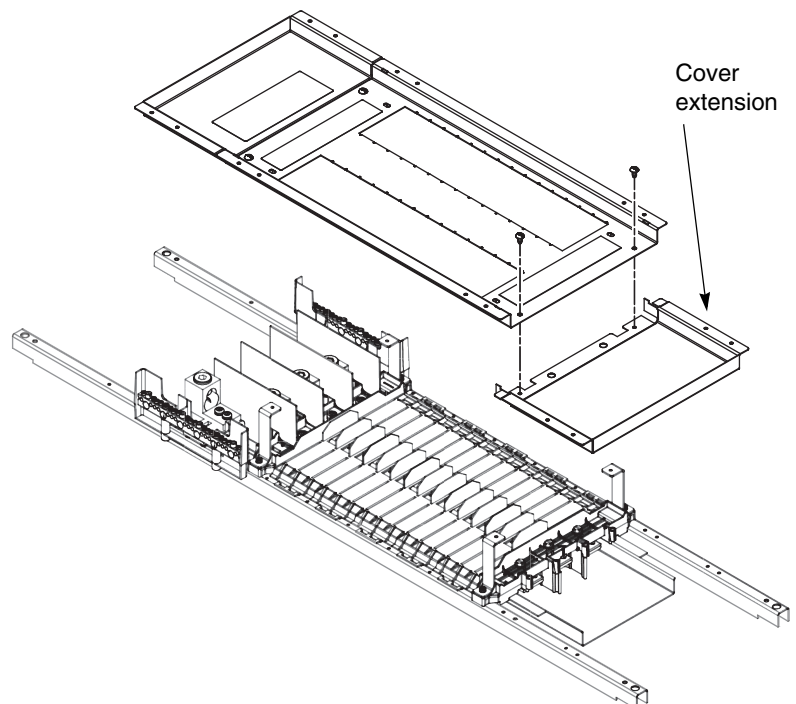

- 4** Unsnap and remove the barrier opposite the mains end. Discard the barrier.

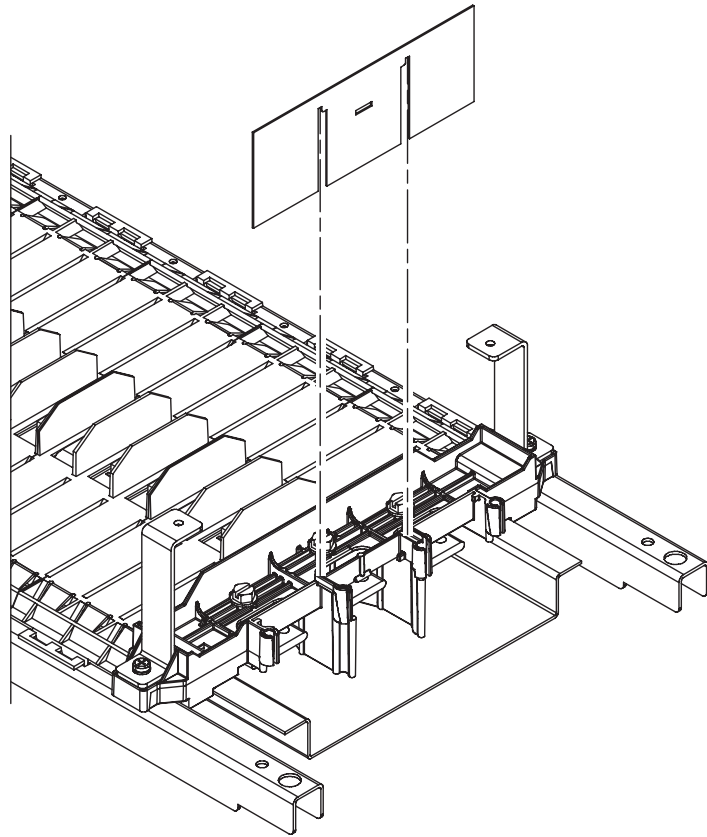

- 5** **NOTE: Do not overtighten the screws.**

Install the feed-through lugs included in the kit onto the ends of the panel bus bars, opposite the mains end, using the 1/4-20 x 1 1/8-inch tapping screws included in the kit. Tighten to 60–65 lb-in (6.8–7.3 N•m).

NOTE: Middle lug is installed for three-phase panels only.

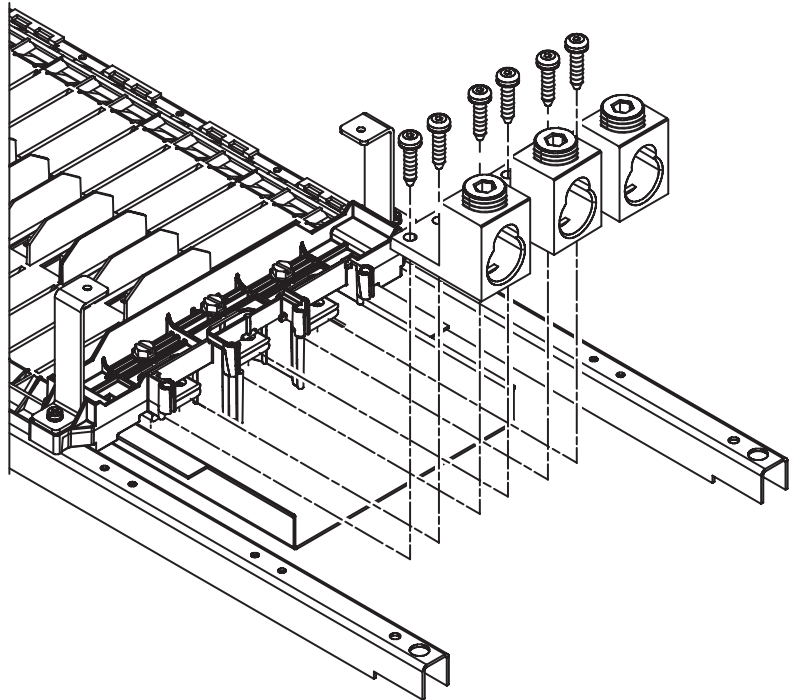

- 6** Install the vertical barriers included in the kit by snapping them onto the end support.

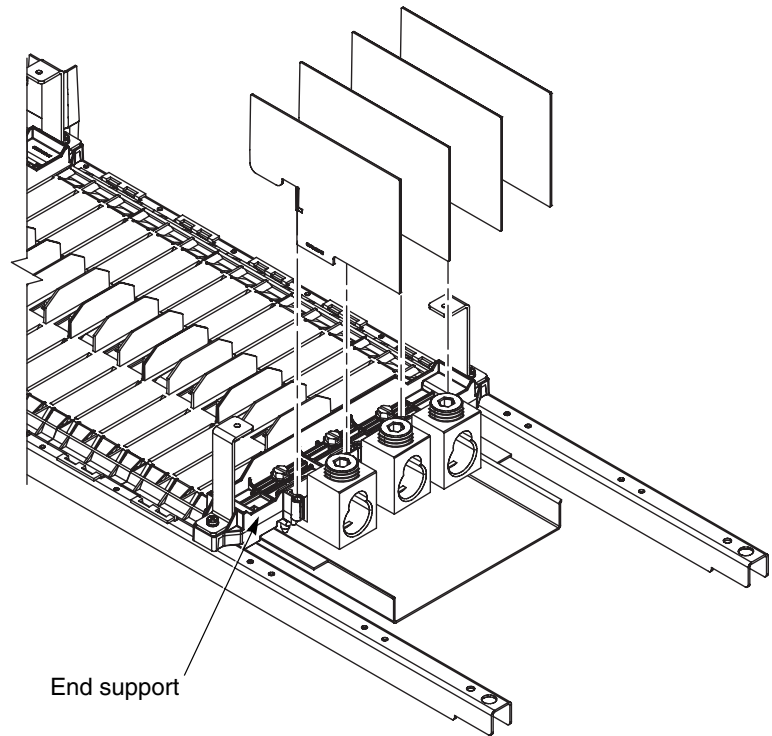

- 7 NOTE: Do not overtighten the screws.**

Install the neutral lug included in the kit to the neutral bar using two 1/4-20 x 7/8-inch tapping screws included in the kit. Tighten to 60–65 lb-in (6.8–7.3 N•m).

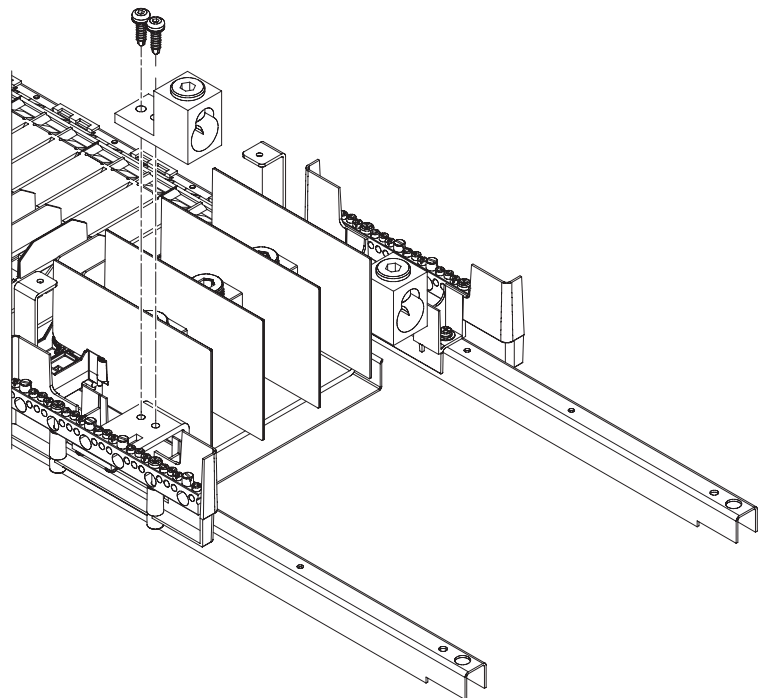

- 8** Install the rail extensions to the ends of the existing mounting rails, opposite the mains end, using the two rail splices and four 10-32 x 5/16-inch tapping screws included in the kit.

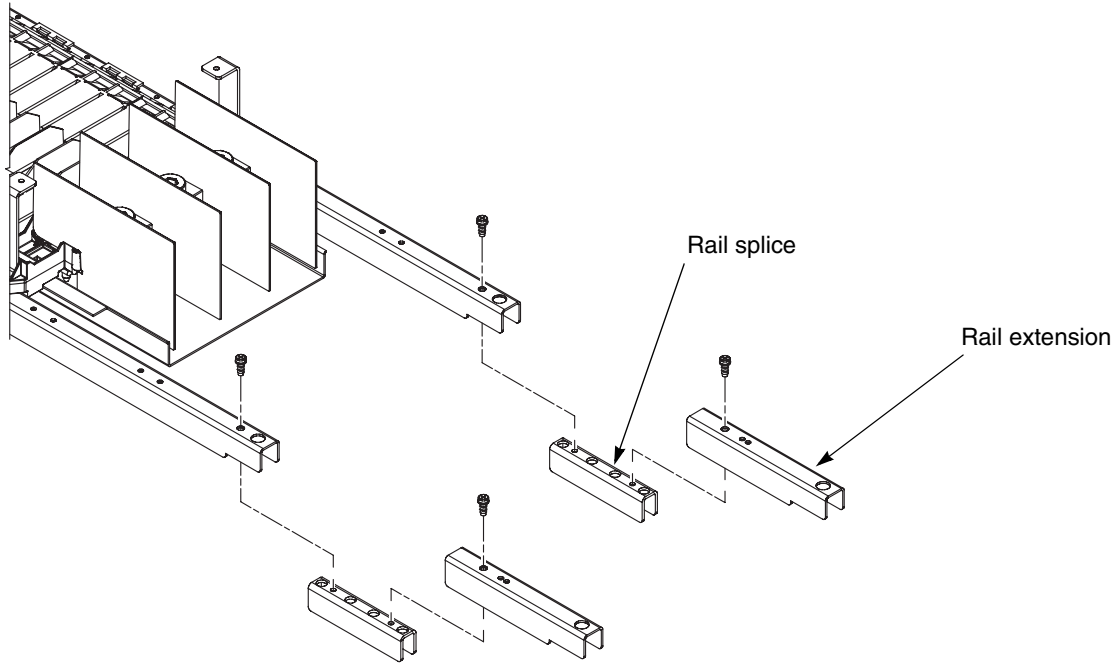

- 9** Remount the deadfront assembly using the screws retained from step 1.

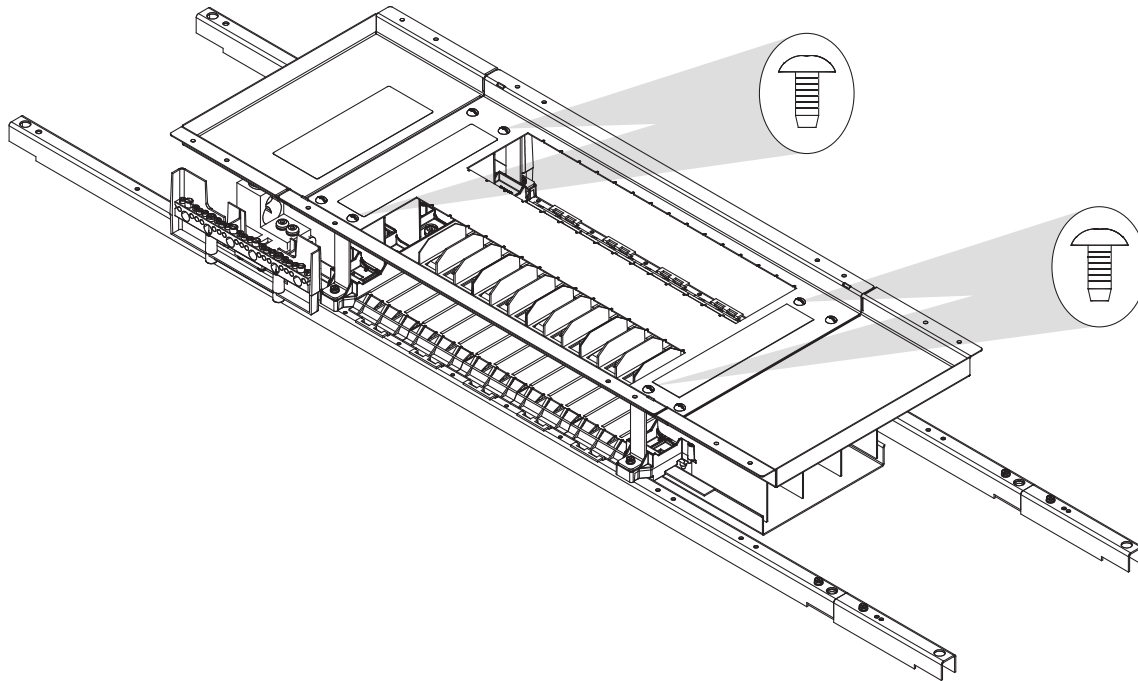

For technical support on the installation of this kit, contact the Square D/Schneider Electric Customer Information Center at 1-888-SquareD (1-888-778-2733).

Schneider Electric USA
252 North Tippecanoe
Peru, IN 46970 USA
1-888-SquareD (1-888-778-2733)
www.us.SquareD.com

Square D® is a trademark or registered trademark of Schneider Electric. Other trademarks used herein are the property of their respective owners.

Electrical equipment should be installed, operated, serviced, and maintained only by qualified personnel. No responsibility is assumed by Schneider Electric for any consequences arising out of the use of this material.

Boletín de instrucciones

Kit de zapatas de paso de 400 A para tableros NF Instalación en un tablero de alumbrado y distribución NF Clase 1670

Conservar para uso futuro.

Introducción

Este boletín contiene las instrucciones de instalación de los kits de zapatas de paso de 400 A marca Square D® en un tablero de alumbrado NF también marca Square D fabricados por Schneider Electric.

Precauciones de seguridad

⚠ DANGER

PELIGRO DE DESCARGA ELÉCTRICA, EXPLOSIÓN O DESTELLO POR ARQUEO

- Utilice equipo de protección personal (EPP) apropiado y siga las prácticas de seguridad en trabajos eléctricos establecidas por su Compañía, consulte la norma 70E de NFPA.
- Solamente el personal eléctrico especializado deberá instalar y prestar servicio de mantenimiento a este equipo.
- Desenergice el equipo antes de realizar cualquier trabajo dentro o fuera de él.
- Siempre utilice un dispositivo detector de tensión nominal adecuado para confirmar la desenergización del equipo.
- Vuelva a colocar todos los dispositivos, las puertas y las cubiertas antes de volver a energizar el equipo.

El incumplimiento de estas instrucciones podrá causar la muerte o lesiones serias.

Contenido del kit

NF400FTL

- A. (1) zapata de neutro
- B. (3) zapatas de paso
- C. (4) tornillos roscantes de 10-32 x 5/16
- D. (1) tornillo roscante de 1/4-20 x 7/8
- E. (6) tornillos roscantes de 1/4-20 x 1 1/8
- F. (2) tornillos roscantes de 10-32 x 7/16
- G. (4) barreras
- H. (2) extensiones de riel
- I. (2) empalmes de riel
- J. (1) extensión de cubierta

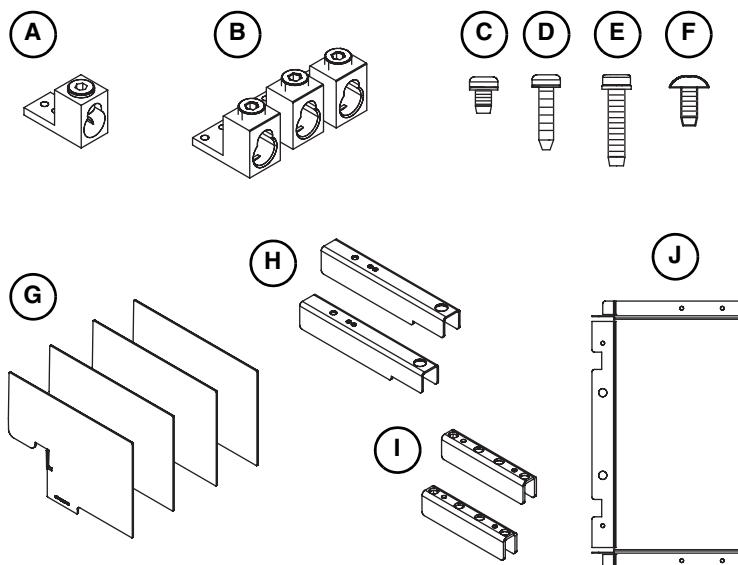

NOTA: El contenido del kit no se muestra a escala.

Herramientas necesarias



- Destornillador Robertson de cabeza cuadrada no. 2
- Llave de apriete prefijado con destornillador con punta de 10 mm (3/8 pulg)
- Llave de apriete prefijado con destornillador con punta de 4 mm (5/32 pulg)

Instalación de un kit de zapatas de paso



Desenergice el equipo antes de realizar cualquier trabajo dentro del tablero de alumbrado y distribución y siga los procedimientos de bloqueo / etiquetado.

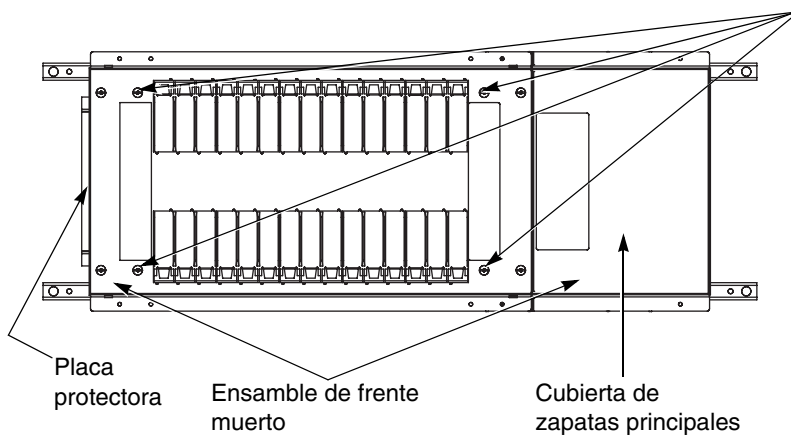

1 Desmonte el ensamble de frente muerto. Conserve los cuatro tornillos para su uso posterior.

2 Desmonta la placa protectora enfrente del extremo de la alimentación principal. Deseche los tornillos y la placa protectora.

3 Empleando los dos tornillos roscantes de 10-32 x 7-16 (incluidos con el kit), instale la extensión de cubierta (provista con el kit) en el ensamble de frente muerto, enfrente del extremo de la alimentación principal, como se muestra en el gráfico.

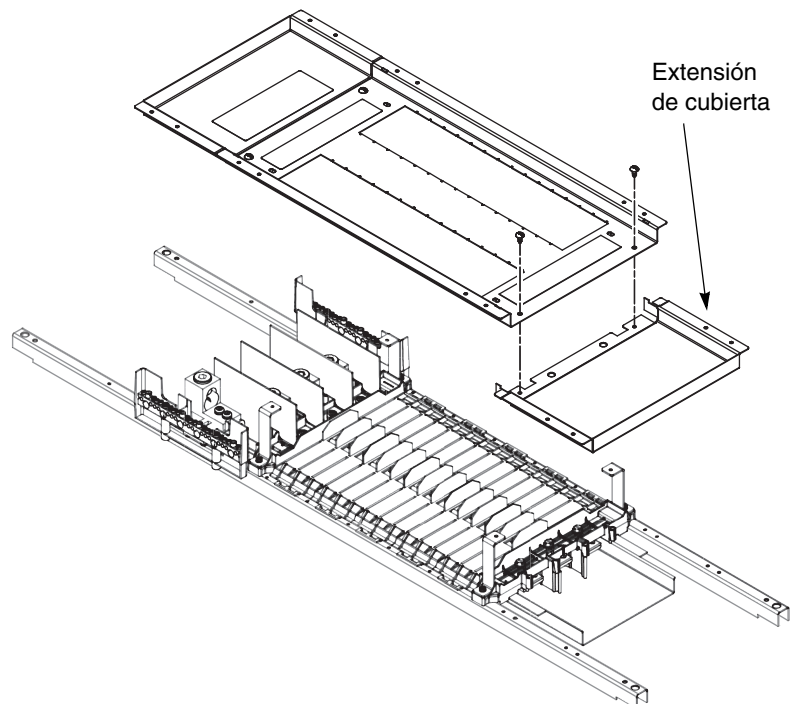

- 4** Desenganche y desmonte la barrera enfrente del extremo de la alimentación principal. Deseche la barrera.

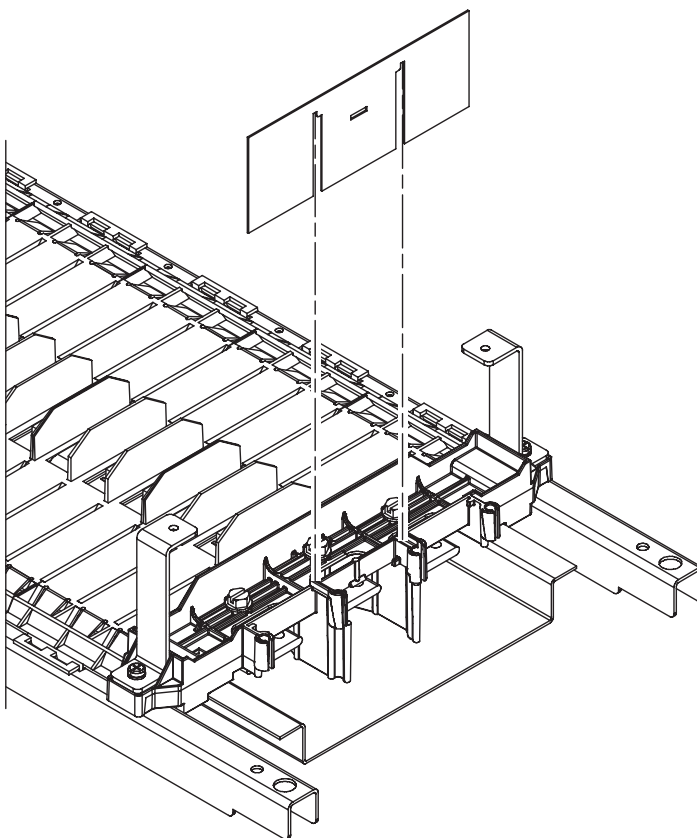

- 5** **NOTA: No apriete los tornillos en exceso.**

Instale las zapatas de paso (incluidas con el kit) sobre los extremos de las barras del tablero, enfrente de la alimentación principal, utilizando los tornillos roscantes de 1/4-20 x 1 1/8, también incluidos con el kit. Apriete de 6,8 a 7,3 N•m (60–65 lbs-pulg).

NOTA: Las zapatas intermedias se instalan sólo para los tableros de tres fases.

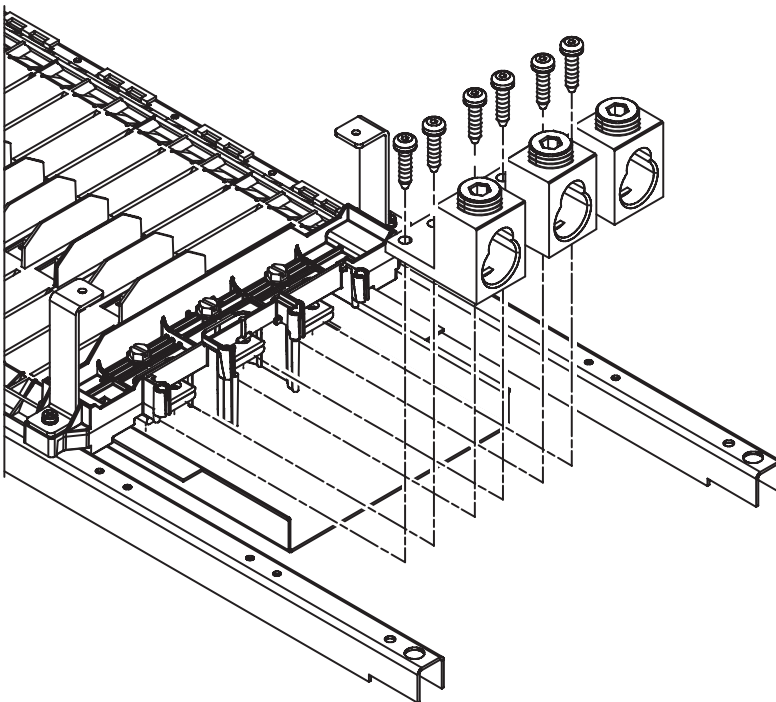

- 6** Instale las barreras verticales incluidas con el kit encajándolas en el soporte del extremo final.

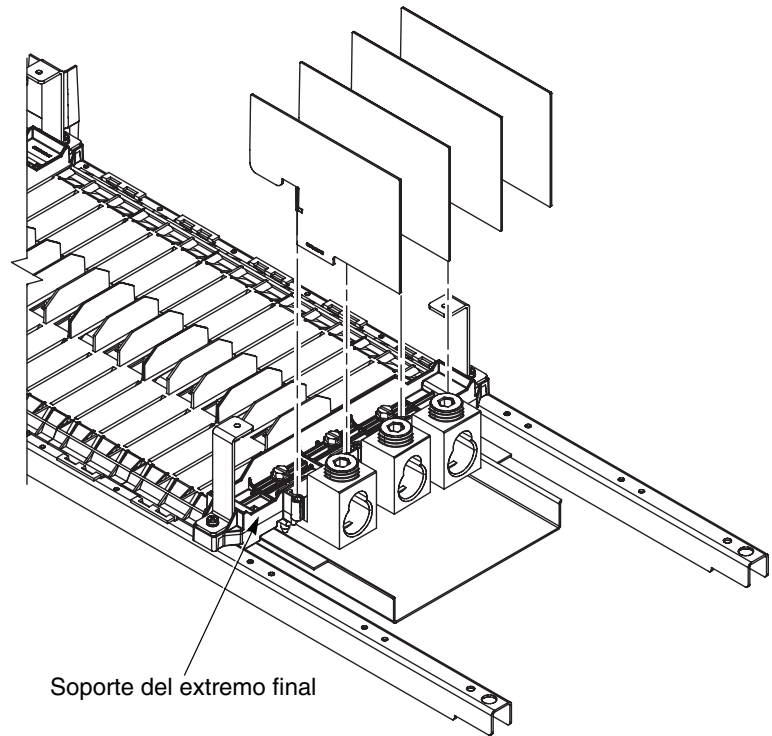

- 7** **NOTA: No apriete los tornillos en exceso.**

Instale la zapata de neutro (incluidas con el kit) en la barra de neutro empleando dos tornillos roscantes de 1/4-20 x 7/8, también incluidos con el kit. Apriete de 6,8 a 7,3 N•m (60–65 lbs-pulg).

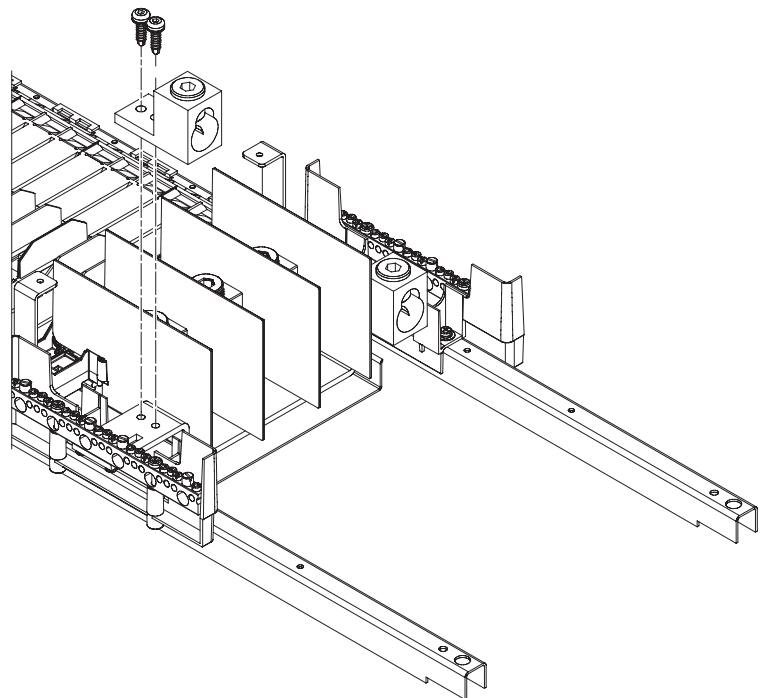

- 8** Instale las extensiones de riel en los extremos de los rieles de montaje existentes, enfrente del extremo de la alimentación principal, utilizando los dos empalmes de riel y los cuatro tornillos roscantes de 10-32 x 5/16, incluidos con el kit.

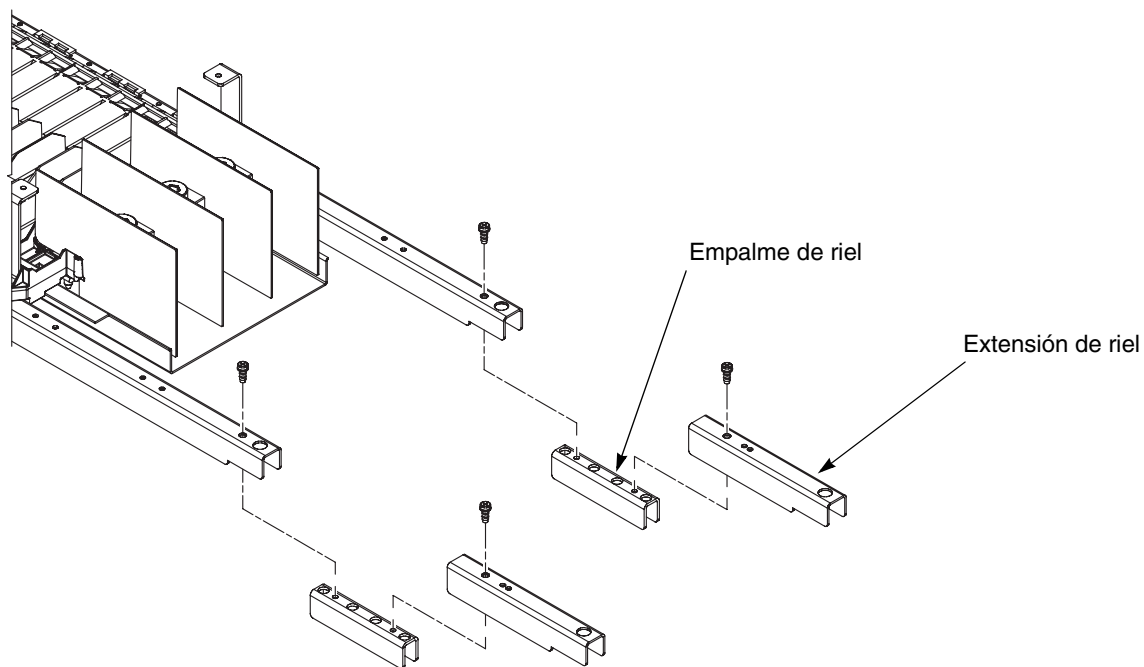

- 9** Vuelva a montar el ensamble de frente muerto utilizando los tornillos que conservó del paso 1.

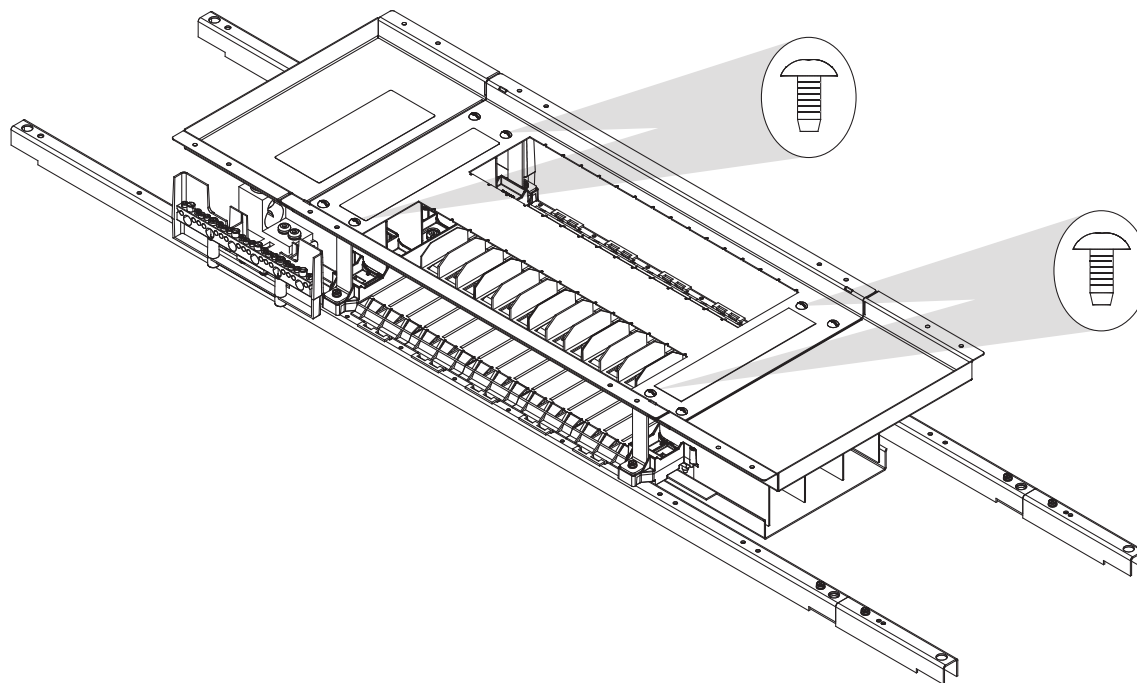

Para obtener asistencia técnica sobre la instalación de este kit, póngase en contacto con el Centro de información al cliente de Square D/Schneider Electric llamando al 01 800 724 63 43 37 (en México) o al 1-888-778-2733 (en EUA).

Importado en México por:

Schneider Electric USA
252 North Tippecanoe
Peru, IN 46970 USA
Tel. 55-5804-5000
www.us.SquareD.com

Square D® es una marca comercial o marca registrada de Schneider Electric. Cualquier otra marca comercial utilizada en este documento pertenece a sus respectivos propietarios.

Solamente el personal especializado deberá instalar, hacer funcionar y prestar servicios de mantenimiento al equipo eléctrico. Schneider Electric no asume responsabilidad alguna por las consecuencias emergentes de la utilización de este material.

Directives d'utilisation

Kit de cosses de traversée de 400 A pour panneau NF

Installation sur un panneau de distribution NF

Classe 1670

À conserver pour usage ultérieur.

Introduction

Ce bulletin contient les directives pour l'installation des kits de cosses de traversée de 400 A de la marque Square D® dans un panneau de distribution NF de la marque Square D fabriqués par Schneider Electric.

Mesures de sécurité

⚠ DANGER

RISQUE D'ÉLECTROCUTION, D'EXPLOSION OU D'ÉCLAIR D'ARC

- Portez un équipement de protection personnelle (ÉPP) approprié et observez les méthodes de travail électrique sécuritaire. Voir NFPA 70E.
- Seul un personnel qualifié doit effectuer l'installation et l'entretien de cet appareil.
- Coupez toutes les alimentations de l'appareil avant d'y travailler.
- Utilisez toujours un dispositif de détection de tension à valeur nominale appropriée pour s'assurer que l'alimentation est coupée.
- Remplacez tous les dispositifs, les portes et les couvercles avant de mettre l'appareil sous tension

Si ces directives ne sont pas respectées, cela entraînera la mort ou des blessures graves.

FRANÇAIS

Contenu du kit

NF400FTL

- A. Cosse du neutre (1)
- B. Cosses de traversée (3)
- C. Vis auto-taraudeuses de 10-32 x 5/16 po (4)
- D. Vis auto-taraudeuse de ¼-20 x 7/8 po (1)
- E. Vis auto-taraudeuses de 1/4-20 x 1 1/8 po (6)
- F. Vis auto-taraudeuses de 10-32 x 7/16 po (2)
- G. Cloisons (4)
- H. Prolongateurs de rails (2)
- I. Raccords de rails (2)
- J. Extension du couvercle (1)

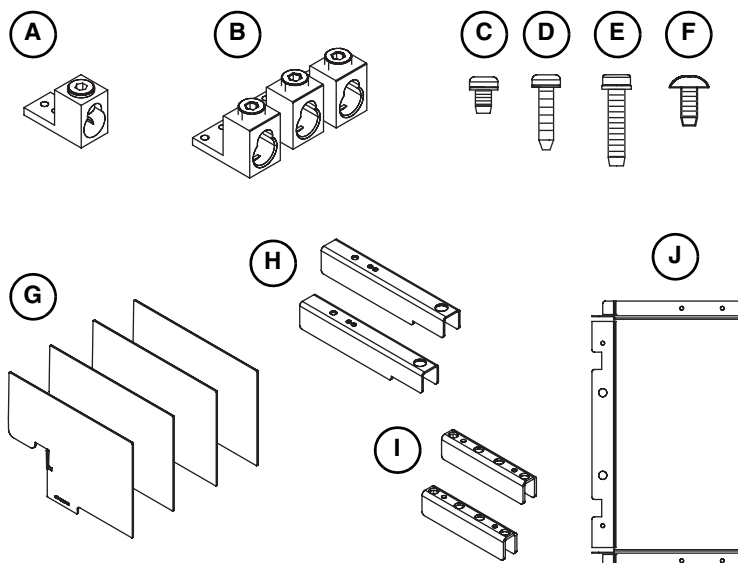

REMARQUE : Le contenu du kit n'est pas représenté à l'échelle.

Outils nécessaires



- Tournevis à pointe Robertson (carrée) n° 2
- Clé dynamométrique avec tournevis creux de 3/8 po
- Clé dynamométrique avec tournevis creux de 5/32 po

Installation du kit de cosses de traversée



Couper toutes les alimentations à cet appareil avant de travailler à l'intérieur du panneau de distribution et observer toutes les procédures d'interverrouillage et d'étiquetage.

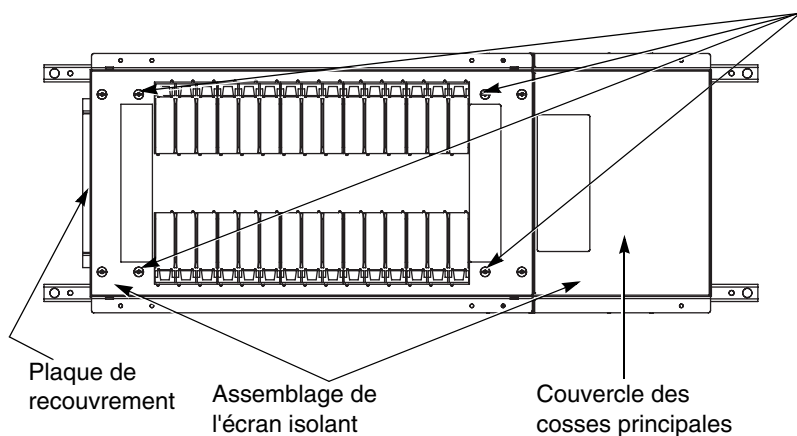

1 Retirer l'assemblage de l'écran isolant. Mettre les quatre vis de côté pour un usage ultérieur.

2 Retirer la plaque de recouvrement à l'opposé de l'extrémité secteur. Jeter les vis et la plaque de recouvrement.

3 À l'aide de deux vis auto-taraudeuses de 10-32 x 7/16 comprises dans le kit, attacher l'extension de couvercle fournie avec le kit à l'assemblage de l'écran isolant, à l'opposé de l'extrémité secteur, comme montré sur le graphique.

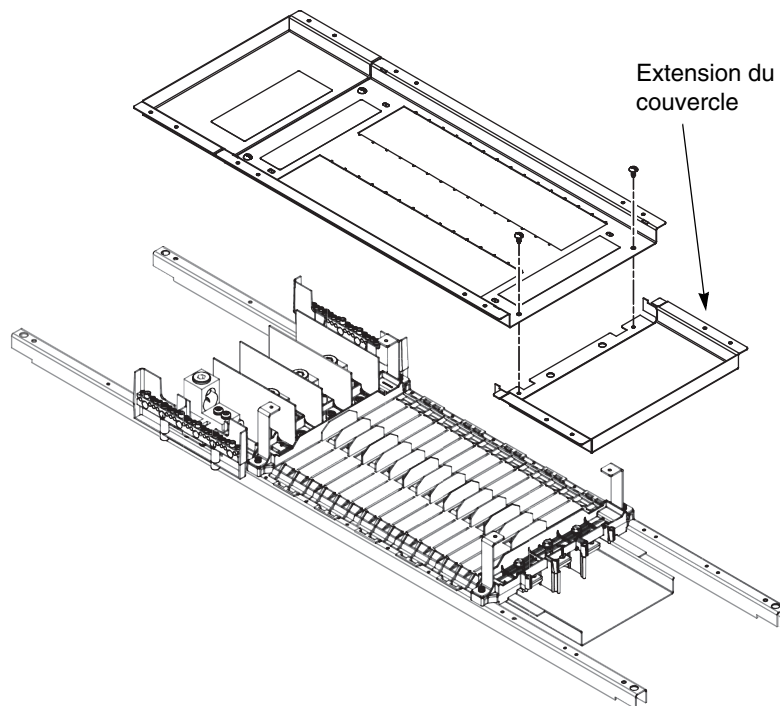

- 4** Déboîter et retirer la cloison à l'opposé de l'extrémité secteur. Jeter la cloison.

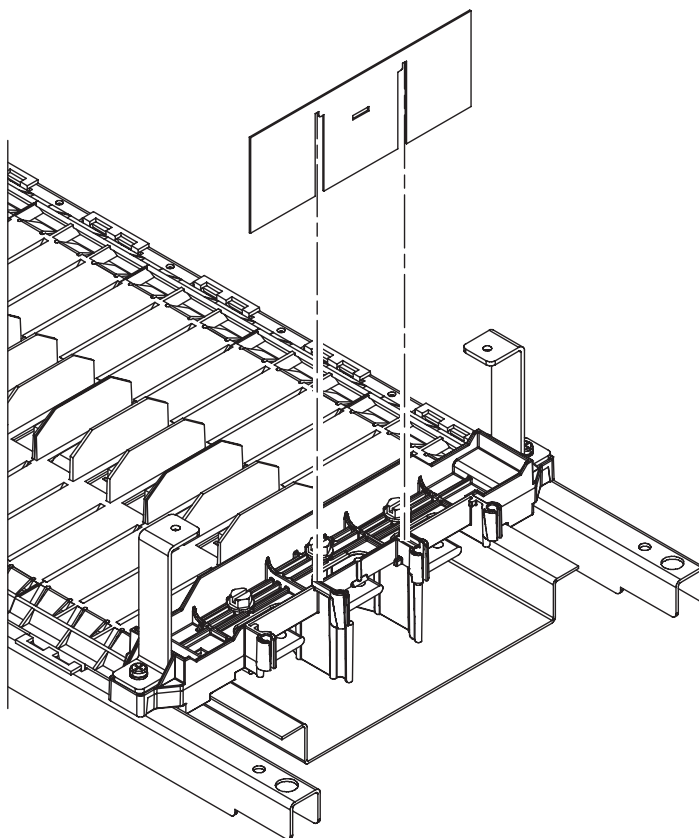

- 5** **REMARQUE : Ne pas serrer les vis à l'excès.**

Installer les cosses de traversée comprises dans le kit sur les extrémités des barres-bus du panneau, à l'opposé de l'extrémité secteur, à l'aide des vis auto-taraudeuses de 1/4-20 x 1 1/8 po comprises dans le kit. Serrer au couple de 6,8 à 7,3 N•m (60 à 65 lb-po).

REMARQUE : La cosse de milieu est installée pour les panneaux triphasés uniquement.

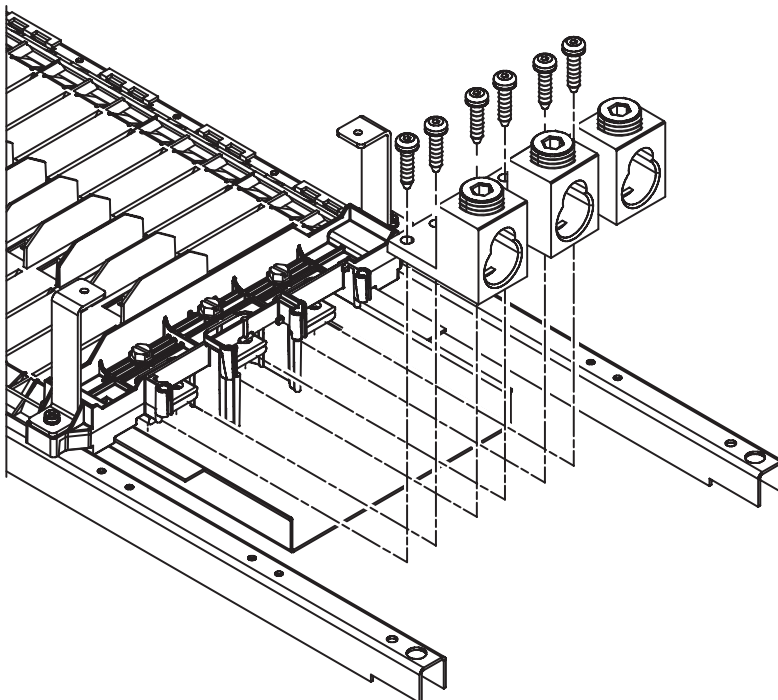

- 6** Installer les cloisons verticales comprises dans le kit en les emboîtant sur le support d'extrémité.

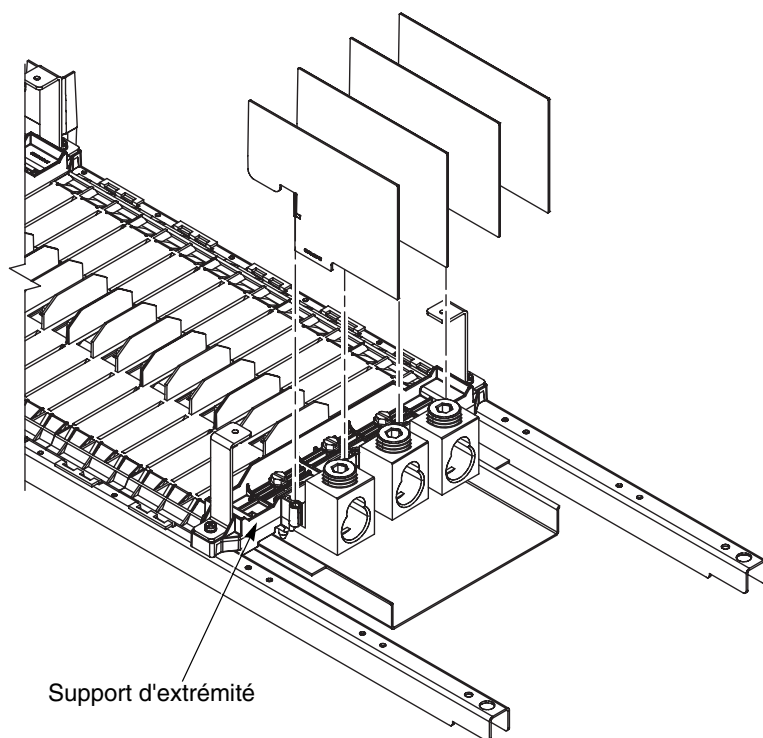

7 REMARQUE : Ne pas serrer les vis à l'excès.

Installer la cosse de neutre comprise dans le kit sur la barre du neutre à l'aide de deux vis autotaraudeuses de 1/4-20 x 7/8 po comprises dans le kit. Serrer au couple de 6,8 à 7,3 N•m (60 à 65 lb-po).

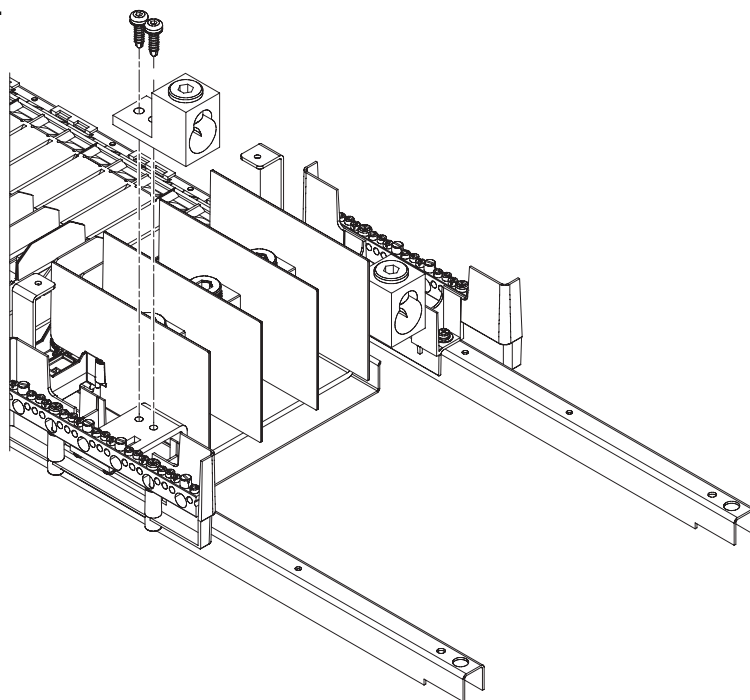

8 Installer les prolongateurs de rails aux extrémités des rails de montage existants, à l'opposé de l'extrémité secteur, à l'aide de deux raccords de rails et de quatre vis auto-taraudeuses de 10-32 x 5/16 po comprises dans le kit.

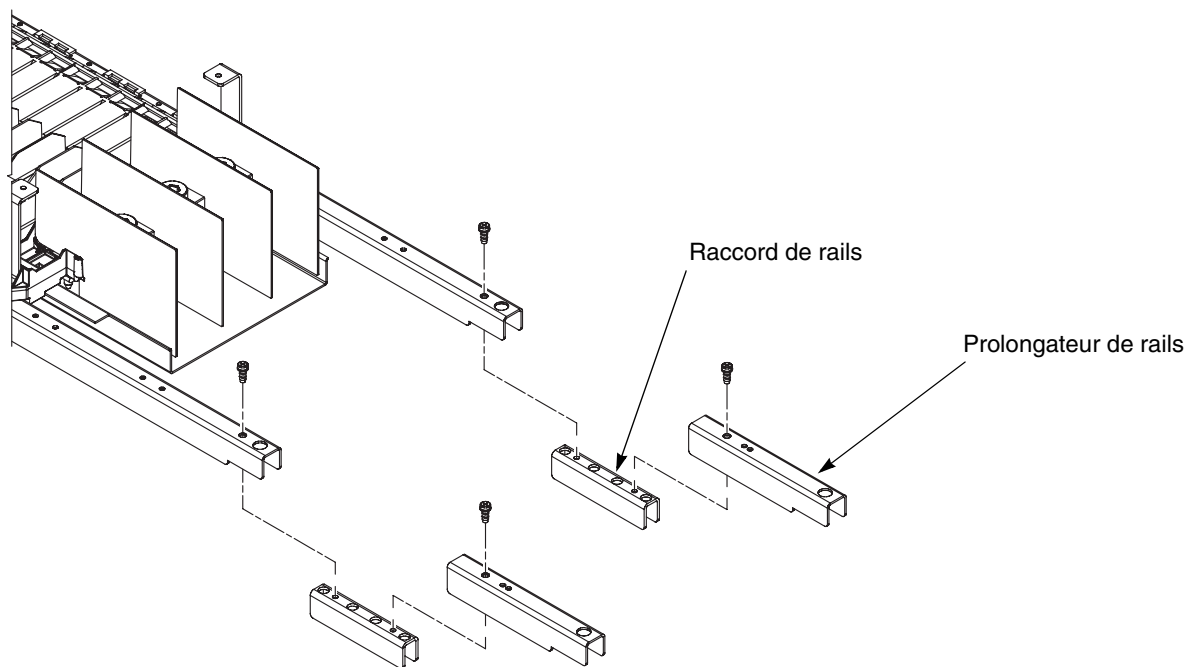

9 Remonter l'assemblage de l'écran isolant à l'aide des vis mises de côté au point 1.

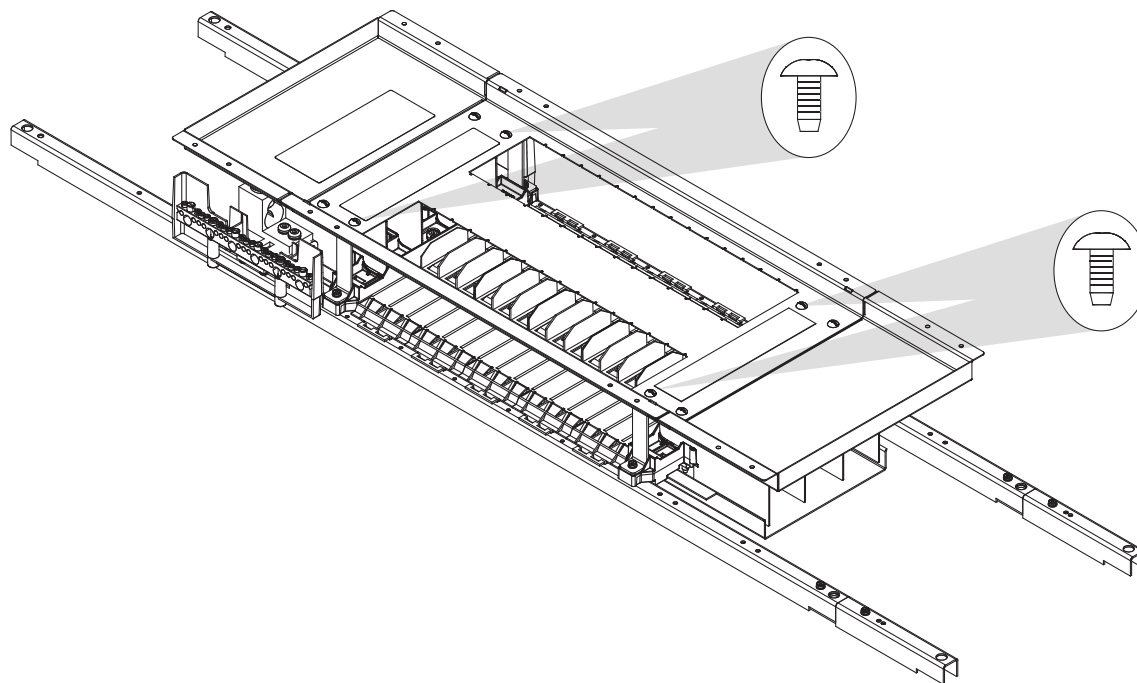

Pour obtenir une assistance technique sur l'installation de ce kit, contacter le centre d'informations à la clientèle Square D/Schneider Electric au 1-888-778-2733 (É.-U.).

Schneider Electric USA
252 North Tippecanoe
Peru, IN 46970 USA
1-800-565-6699
www.us.SquareD.com

Square D[®] est une marque commerciale ou marque déposée de Schneider Electric. Toutes autres marques commerciales utilisées dans ce document sont la propriété de leurs propriétaires respectifs.

Seul un personnel qualifié doit effectuer l'installation, l'utilisation, l'entretien et la maintenance du matériel électrique. Schneider Electric n'assume aucune responsabilité des conséquences éventuelles découlant de l'utilisation de cette documentation.

NF Panelboard 400 A Feed-Through Lug Kit
Kit de zapatas de paso de 400 A para tableros NF
Kit de cosses de traversée de 400 A pour panneau NF

Square D® is a trademark or registered trademark of Schneider Electric. Other trademarks used herein are the property of their respective owners.

Electrical equipment should be installed, operated, serviced, and maintained only by qualified personnel. No responsibility is assumed by Schneider Electric for any consequences arising out of the use of this material.

Schneider Electric USA

252 North Tippecanoe
Peru, IN 46970 USA
1-888-SquareD (1-888-778-2733)
www.us.SquareD.com

80043-758-02 **01/2009**
© 2008–2009 Schneider Electric
All Rights Reserved

Square D® es una marca comercial o marca registrada de Schneider Electric. Cualquier otra marca comercial utilizada en este documento pertenece a sus respectivos propietarios.

Solamente el personal especializado deberá instalar, hacer funcionar y prestar servicios de mantenimiento al equipo eléctrico. Schneider Electric no asume responsabilidad alguna por las consecuencias emergentes de la utilización de este material.

Importado en México por:
Schneider Electric México, S.A. de C.V.

Calz. J. Rojo Gómez 1121-A
Col. Gpe. del Moral 09300 México, D.F.
Tel. 55-5804-5000
www.schneider-electric.com.mx

80043-758-02 **01/2009**
© 2008–2009 Schneider Electric
Reservados todos los derechos

Square D® est une marque commerciale ou marque déposée de Schneider Electric. Toutes autres marques commerciales utilisées dans ce document sont la propriété de leurs propriétaires respectifs.

Seul un personnel qualifié doit effectuer l'installation, l'utilisation, l'entretien et la maintenance du matériel électrique. Schneider Electric n'assume aucune responsabilité des conséquences éventuelles découlant de l'utilisation de cette documentation.

Schneider Electric Canada

19 Waterman Avenue
Toronto, Ontario M4B 1Y2
1-800-565-6699
www.schneider-electric.ca

80043-758-02 **01/2009**
© 2008–2009 Schneider Electric
Tous droits réservés



California Proposition 65 Warning—Nickel Compounds and Bisphenol A (BPA)

Advertencia de la Proposición 65 de California— compuestos de níquel y Bisfenol A (BPA)

Avertissement concernant la Proposition 65 de Californie— composés de nickel et Bisphénol A (BPA)

⚠️ WARNING: This product can expose you to chemicals including Nickel compounds, which are known to the State of California to cause cancer, and Bisphenol A (BPA), which is known to the State of California to cause birth defects or other reproductive harm. For more information go to www.P65Warnings.ca.gov.

⚠️ ADVERTENCIA: Este producto puede exponerle a químicos incluyendo compuestos de níquel, que son conocidos por el Estado de California como causantes de cáncer, y Bisfenol A (BPA), que es conocido por el Estado de California como causante de defectos de nacimiento u otros daños reproductivos. Para mayor información, visite www.P65Warnings.ca.gov.

⚠️ AVERTISSEMENT: Ce produit peut vous exposer à des agents chimiques, y compris composés de nickel, identifiés par l'État de Californie comme pouvant causer le cancer, et Bisphénol A (BPA) reconnu par l'État de Californie comme pouvant causer des malformations congénitales ou autres troubles de l'appareil reproducteur. Pour de plus amples informations, prière de consulter www.P65Warnings.ca.gov.

All trademarks are the property of Schneider Electric SE, its subsidiaries, and affiliated companies.

Schneider Electric USA, Inc.
800 Federal Street
Andover, MA 01810 USA
888-778-2733
www.schneider-electric.us

Todas las marcas comerciales son propiedad de Schneider Electric SE, sus filiales y compañías afiliadas.

Importado en México por:
Schneider Electric México, S.A. de C.V.
Av. Ejército Nacional No. 904
Col. Palmas, Polanco 11560 México, D.F.
55-5804-5000
www.schneider-electric.com.mx

Toutes les marques commerciales sont la propriété de Schneider Electric SE, ses filiales et compagnies affiliées.

Schneider Electric Canada, Inc.
5985 McLaughlin Road
Mississauga, ON L5R 1B8 Canada
800-565-6699
www.schneider-electric.ca